

Luuk paigaldatakse lamekatusele või kaldkatusele. Maksimaalne katusekalle 1:3.

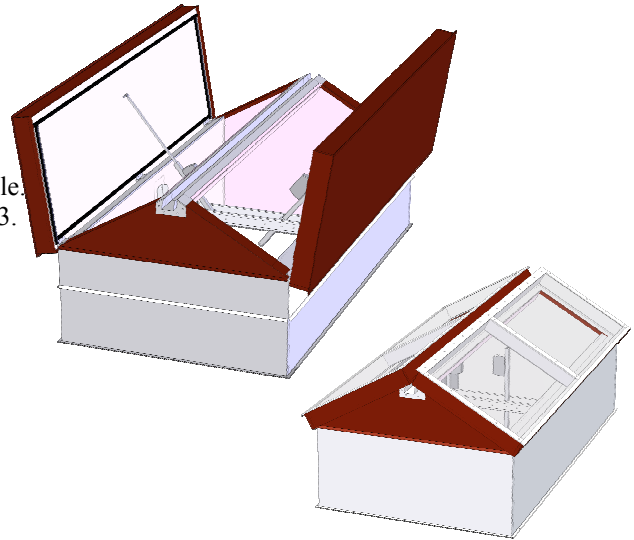

Luugi paigaldamine katusesse

- 4 tk L-kinnituselementi, luugi suurus $\leq 1,0 \text{ m}^2$
- 6 tk L-kinnituselementi, luugi suurus $> 1,0 \text{ m}^2$

Kinnituskruvid (ei kuulu tarnekomplekti)

- alusele 4 - 6 kpl puidukruvisid 5x40
- betoonalusele 4 - 6 kpl HILTI HPS-1 6/5x30
 - puitu 4 - 6 kpl puidukruvisid 5x50
 - terasplekki 4 - 6 kpl isepuurivaid 5,5x25

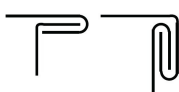
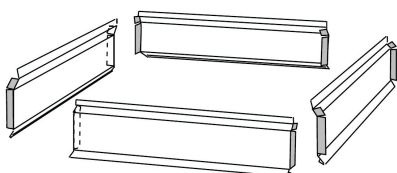
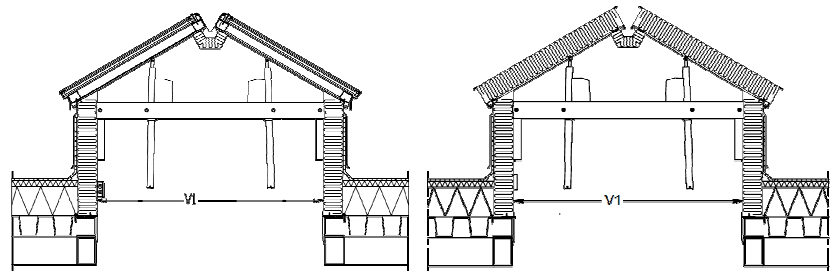
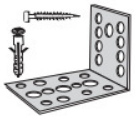
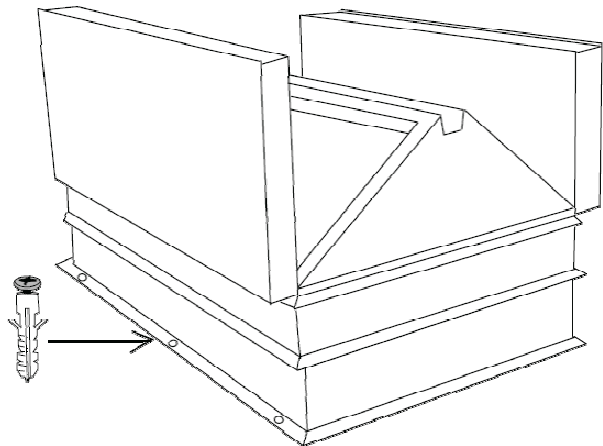

Veeplekid kinnitatakse plekikruvidega 4,8x25 iga 300mm järel.

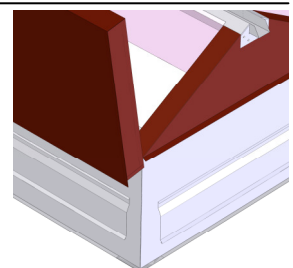

Kui alusraami kõrgus on 600 või kõrgem, siis on paigaldatud mootorid tehases suitsuluugi sisse.

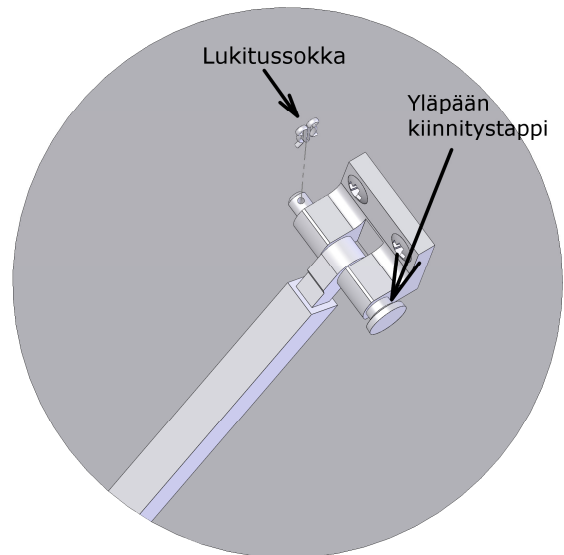
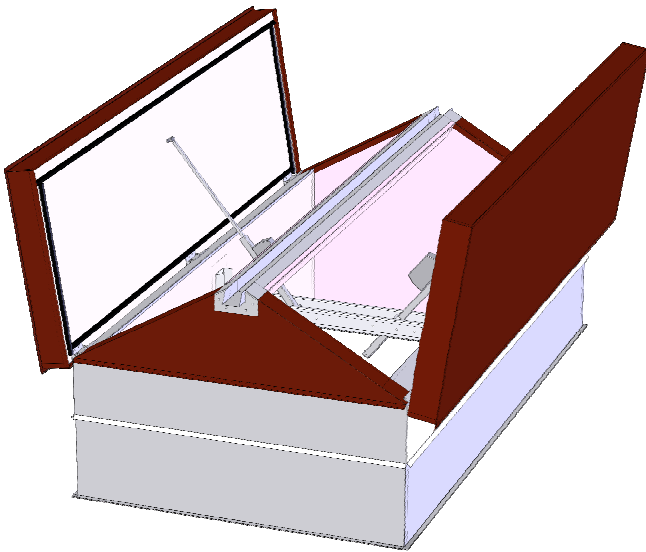

1. Avada luugi kaaned käsitsi. Mootori hammaslatta lasta mootorist välja 24V akuga.

2. Ühendage mootori hammaslatta mootori kinnitusega suitsuluugi kaanel.

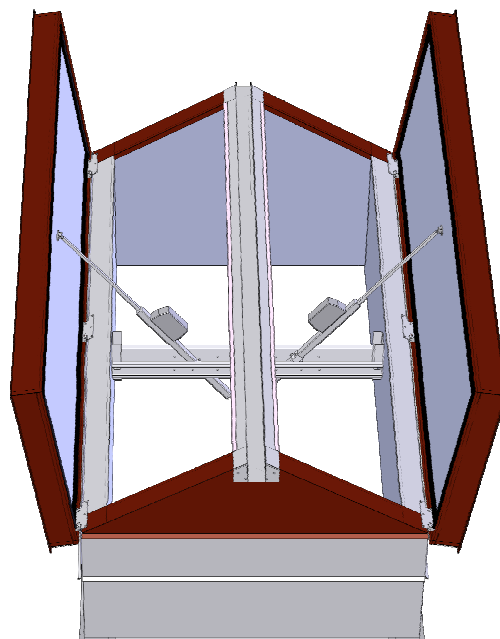

3. Avada luugi kaaned 24V akuga ja kontrollida, et luugi kaaned avaneksid 100 kraadi ja sulguksid korrektselt.

Katsetamine:

Luuk avatakse vajutades suitsueemalduslüli punast nuppu. Luuk sulgetakse vajutades lüli musta nuppu. Igapäevaseks tuulutuseks võib kasutada spetsiaalset tuulutuslülit.